

HC-M-WD-SL

TECHNISCHE DATEN

CW

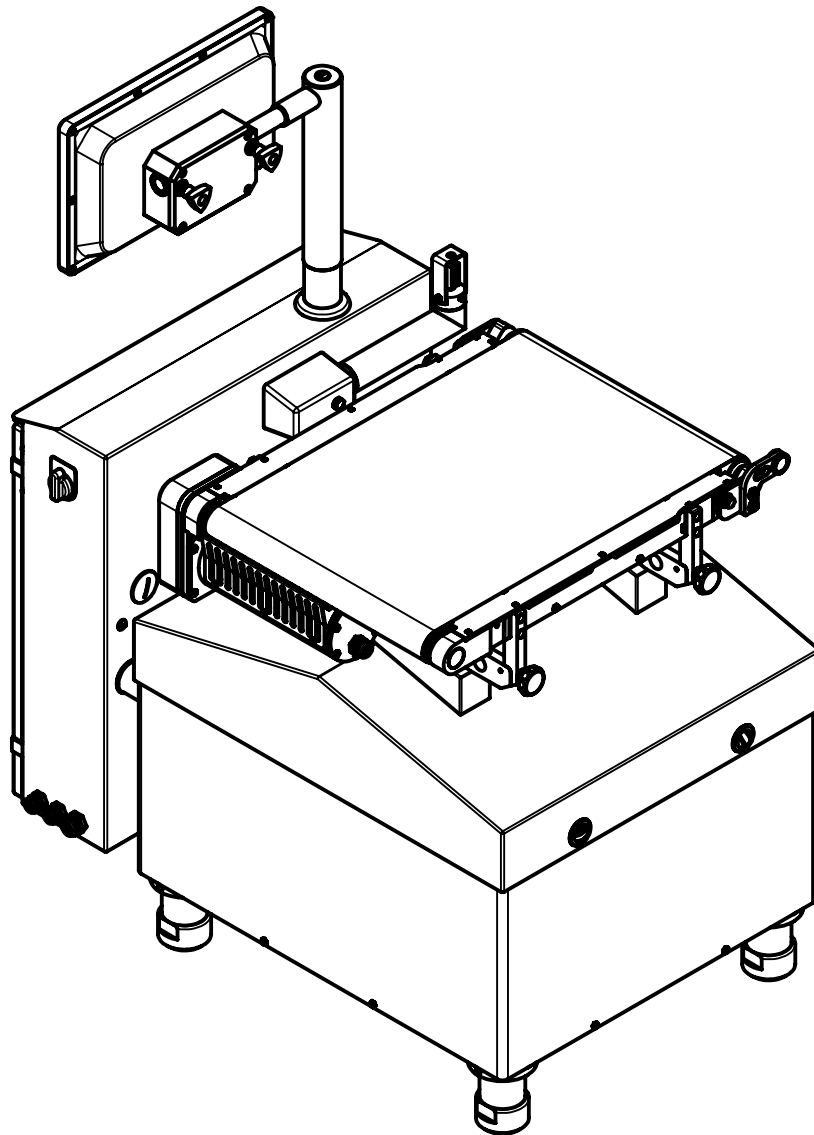

WASH-DOWN FÜR SCHWERLAST-ANWENDUNGEN

HC-M **WD-SL**

Die **HC-WD-SL** ist die ideale Kontrollwaage zum präzisen Wiegen von größeren Produkten wie z.B. Kisten, Boxen, Säcken und Behältnissen in nassen und reinigungs-intensiven Bereichen.

Ihr innovatives Hygienesdesign erfüllt zum einen die hohen gesetzlichen Anforderungen und bietet zum anderen den größtmöglichen Schutz (IP69K). Ausgelegt als Mono-Waage kann die HC-M-WD-SL optional mit Einlauf- oder Auslaufband (mit und ohne Ausscheidung) ergänzt werden.

Die Verwendung einer Hightech Wägezelle von WIPOTEC, die nach dem Prinzip der elektrodynamischen Kraftkompensation (EDK) arbeitet, garantiert beste Technik für ausgezeichnete Wägeregebnisse.

Die einfach und intuitiv zu bedienende Softwareoberfläche gewährleistet eine komfortable Bedienung auf einem 10,4 Zoll großen und übersichtlich organisierten Farb-TFT Display mit Touchscreen.



WICHTIGSTE **FEATURES**

- ✔ Bruttowägebereich 30 kg
- ✔ Wägeband in Edelstahl

IHRE **BENEFITS**

- ✔ Schutzklasse IP69K für maximale Hygiene
- ✔ WIPOTEC EDK-Wägezelle für ausgezeichnete Wägeregebnisse

TECHNISCHE DATEN

HC-M WD-SL

BASIS DATEN

Material der Maschine	Edelstahl V2A/AISI 304
Eigengewicht (Standardausführung)	220 kg
Versandgewicht (Standardausführung)	300 kg
Schutzart	IP69K
Temperaturbereich	+5 °C bis +40 °C
Anzeige und Bedienung	Dreh- und kippbares 10,4" Farb-TFT Display mit Touchscreen
Verfügbare Dialogsprachen	Bosnisch, Chinesisch, Dänisch, Deutsch, Englisch, Finnisch, Französisch, Griechisch, Italienisch, Japanisch, Kroatisch, Lettisch, Litauisch, Niederländisch, Polnisch, Portugiesisch, Russisch, Schwedisch, Slowakisch, Slowenisch, Spanisch, Tschechisch, Türkisch, Ungarisch (weitere Sprachen auf Anfrage)
Schnittstellen ¹⁾	Wahlweise: Ethernet, OPC, Profibus, ProfiNet, EtherNet/IP, RS232, RS422, RS485
Max. Ausbringleistung ²⁾	100 Stk/min
Digitale I/O	8xE + 8xA (optional erweiterbar)
Produktparameterspeicher	100 PPS (Option 200 / 400 PPS)
Antrieb	Servo-Technologie
Geräuschpegel ²⁾	Der A-bewertete äquivalente Dauerschallpegel liegt unter 70 dB(A)
Nennspannung	L1/N/PE 100-200 VAC
Nennfrequenz	50/60 Hz
Anschlussleistung	Ca. 1,1 kVA
Druckluftversorgung (Option)	6 bar ca. 16 NI/min Güteklasse (nach ISO 8573-1) [5:3:3]
Mögliche Anzahl angeschlossener Motoren	1 Motor (optional 2 erweiterbar)
EU-Baumusterprüfbescheinigung	DE-18-MI006-PTB001 (MID)

WAAGEN DETAILS

	Wägezelle (Typ)	BWB (Bruttowägebereich)	Vorlast max.	e (min. Eichwert)	d (Anzeigewert)	Standard-abweichung²⁾ (1s)	n (Teilungsschritte)
HC-M-WD-SL-30	IW-B-30k	30.000 g	60.000 g	≥ 5 g	≥ 0,5 g	ab 500 mg	6.000

ABMESSUNGEN BÄNDER

		Abmessungen Wägeband	
	Bandbreite	400 mm	600 mm
Bandlänge	600 mm	x	-
	700 mm	x	-
	800 mm	x	x
	1.000 mm	-	x

1) Optional, Mehrpreis

2) In Abhängigkeit von Produktform, Produktverhalten, Transportgeschwindigkeit und Umgebungsbedingungen

MASCHINEN ABMESSUNGEN

HC-M WD-SL

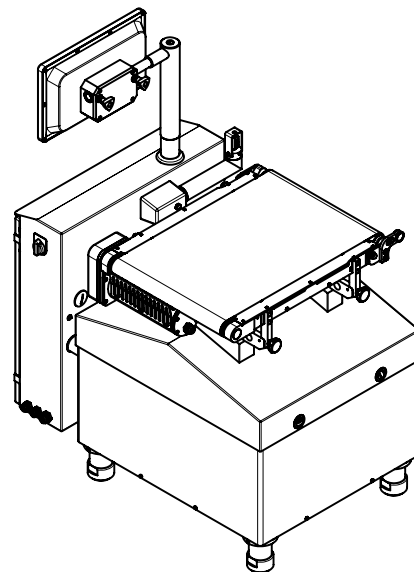
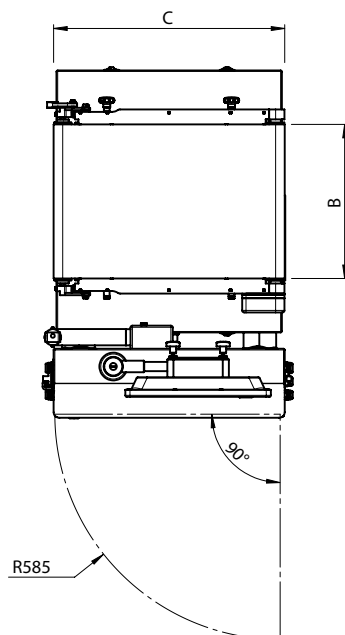
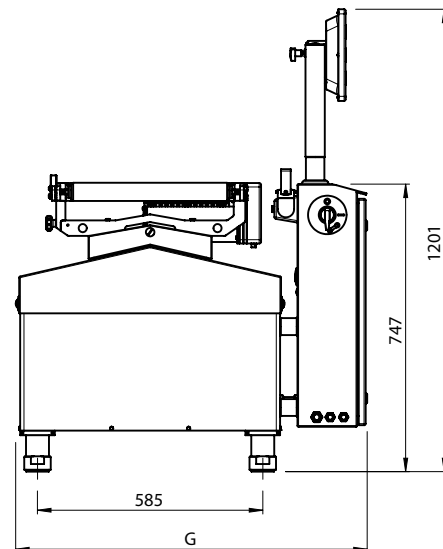
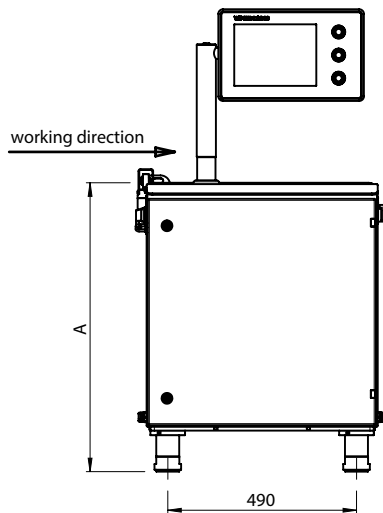

A = Arbeitshöhe ¹⁾	700-1.085 mm ¹⁾
B = Bandbreite	400 / 600 mm
Transportbandtechnologie VA46WA	Rollendurchmesser 46 mm
C = Wägebändlänge	600 / 700 / 800 / 1.000 mm
D = Einlaufbändlänge	optional ²⁾
E = Auslaufbändlänge	optional ²⁾
F = Gesamtlänge	C + 10 mm
G = Gesamttiefe	920 mm in Abhängigkeit der Maschinenkonfiguration

1) Arbeitshöhe ist bei Bestellung zu spezifizieren.

2) Optional, Mehrpreis

Bei diesen Angaben handelt es sich um Richtwerte der Standardmaschine ohne applikations- bzw. wägespezifische Anbauteile.
Alle Angaben in mm | Abbildung zeigt Ausführungsbeispiel.

PERSÖNLICHE NOTIZEN



